

2014年度 少年リーグ 北地区2部A

2014/7/6 現在

Aブロック	八多A	桜の宮B	北五葉B	小部B	夢野の丘B	押部A	鹿の子台B	ありまA	得点	失点	得失	勝点	順位
1	八多A	● 0 - 4	● 0 - 2	● 0 - 11	● 0 - 6	○ 6 - 1	△ 0 - 0	● 1 - 2	7	26	-19	4	7
2	桜の宮B	○ 4 - 0	○ 4 - 2	● 0 - 9	● 0 - 6	○ 9 - 0	○ 3 - 0	△ 1 - 1	21	18	3	13	4
3	北五葉B	○ 2 - 0	● 2 - 4	○ 2 - 0	● 1 - 4	○ 5 - 0	○ 1 - 0	● 1 - 2	12	16	-4	9	5
4	小部B	○ 11 - 0	○ 9 - 0	○ 6 - 0	○ 2 - 1	○ 11 - 0	○ 9 - 3	● 0 - 2	48	6	42	18	1
5	夢野の丘B	○ 6 - 0	○ 6 - 0	○ 4 - 1	● 1 - 2	○ 4 - 0	△ 1 - 1	○ 1 - 0	23	4	19	16	2
6	押部A	● 1 - 6	● 0 - 9	● 0 - 5	● 0 - 11	○ 0 - 4	● 0 - 4	● 1 - 5	2	44	-42	0	8
7	鹿の子台B	△ 0 - 0	● 0 - 3	● 0 - 1	● 3 - 9	△ 1 - 1	○ 4 - 0	● 3 - 4	11	18	-7	5	6
8	ありまA	○ 2 - 1	△ 1 - 1	○ 2 - 1	○ 2 - 0	○ 0 - 1	○ 5 - 1	○ 4 - 3	16	8	8	16	3

勝ち点、勝ち3点、引き分け1点、負け0点

チェック 0

Bブロック	有野B	箕谷B	北五葉C	木津A	ウイングスB	フレスカB	鹿の子台C	得点	失点	得失	勝点	順位
1	有野B	○ 5 - 1	● 0 - 4	● 2 - 4	○ 2 - 0	● 1 - 5	○ 3 - 0	13	14	-1	9	4
2	箕谷B	● 1 - 5	○ 0 - 3	● 0 - 4	○ 1 - 0	● 1 - 6	○ 3 - 0	6	18	-12	6	5
3	北五葉C	○ 4 - 0	○ 3 - 0	○ 2 - 0	○ 3 - 0	○ 1 - 0	○ 7 - 0	20	0	20	18	1
4	木津A	○ 4 - 2	○ 4 - 0	○ 0 - 2	○ 3 - 1	● 1 - 3	○ 4 - 0	16	8	8	12	3
5	ウイングスB	● 0 - 2	● 0 - 1	● 0 - 3	● 1 - 3	○ 0 - 4	○ 4 - 0	5	13	-8	3	6
6	フレスカB	○ 5 - 1	○ 6 - 1	○ 0 - 1	○ 3 - 1	○ 4 - 0	○ 13 - 0	31	4	27	15	2
7	鹿の子台C	● 0 - 3	● 0 - 3	○ 0 - 7	● 0 - 4	○ 0 - 4	○ 0 - 13	0	34	-34	0	7

勝ち点、勝ち3点、引き分け1点、負け0点

チェック 0

順位決定戦

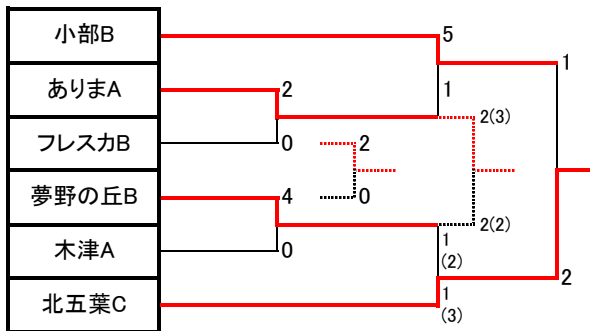

	八多A	押部A	鹿の子台C	得点	失点	得失	勝点	順位
八多A	○ 1 - 0	○ 2 - 0	○ 2 - 0	3	0	3	6	13
押部A	● 0 - 1	○ 2 - 0	○ 2 - 0	2	1	1	3	14
鹿の子台C	● 0 - 2	○ 0 - 2	○ 0 - 2	0	4	-4	0	15

北地区2部A 最終順位

1位	北五葉C
2位	小部B
3位	ありまA
4位	夢野の丘B
5位	フレスカB
6位	木津A
7位	桜の宮B
8位	有野B
9位	鹿の子台B
10位	ウイングスB
11位	北五葉B
12位	箕谷B
13位	八多A
14位	押部A
15位	鹿の子台C